

**ISK INSTITUT FÜR STANDORT-,
REGIONAL- UND KOMMUNAL-
ENTWICKLUNG**

Hauptsitz Österreich

J.G. Ulmer-Straße 21
A-6850 Dornbirn

Telefon +43 (0)5572 372 372
Fax +43 (0)5572 372 372-24
E-Mail office@isk-institut.com

Repräsentanz Schweiz

Lerchentalstraße 29
CH-9016 St.Gallen

Telefon +41 (0)71 288 00 15
Fax +41 (0)71 288 00 14
E-Mail office@isk-institut.com

Repräsentanz Deutschland

Bahnhofstraße 8
D-88161 Lindenberg i. Allgäu

Telefon +49 8381 891 64 82
Fax +49 8381 891 64 81
E-Mail office@isk-institut.com

www.isk-institut.com

REGIONALENTWICKLUNG UND INTERKOMMUNALE ZUSAMMENARBEIT

NEUES ORGANISIEREN, AUFBAUEN UND UMSETZEN

Oft geht es bei Optimierungsbemühungen um neue Modelle, die helfen, Gemeinden standortwirtschaftlich zu verbinden. Dabei ist es notwendig, die Bedürfnisse der Kommunen zusammenzubringen. Das Spektrum bisheriger Kooperationen reichte von Abfallwirtschaft bis Tourismus. Vor dem Hintergrund sich verändernder Rahmenbedingungen kommen wichtige Bereiche dazu, die z.B. die Sicherung der Finanzkraft, eine wünschenswerte Einwohnerentwicklung und die Wahrung der Attraktivität des Standorts zum Ziel haben. Manche dieser Aufgaben können von kleineren Gemeinden schwer wahrgenommen werden. Eine Lösung dafür bieten Zusammenarbeitsmodelle. Grundlage unseres Wirkens bildet das vom ISK entwickelte Modell der subsidiären Regionalentwicklung, das regionale und interkommunale Lösungen entwickelt und umsetzt.

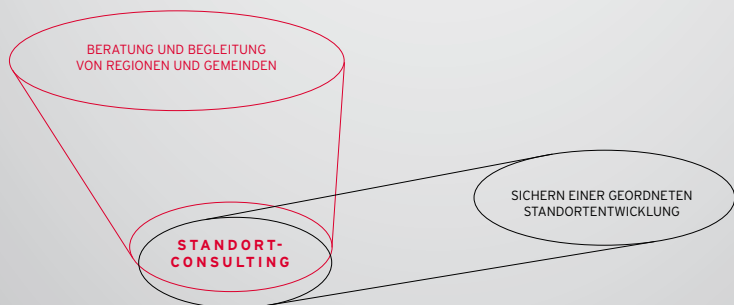

7 IMPULSZENTREN UND GEWERBEPARKS

MACHBARKEIT PRÜFEN, PLANEN, GRÜNDEN, VERMARKTEN

Impulszentren sind ein erprobtes Instrument der kommunalen Wirtschaftsförderung. Der Bogen spannt sich von Technologie-, Innovations- und Unternehmerzentren über Gewerbeparks bis hin zu Gründerzentren. Das ISK erstellt Machbarkeitsstudien für Impulszentren, erarbeitet Planungsgrundlagen und übernimmt bei Bedarf sämtliche Aufgaben bis hin zum operativen Management. In der Leitung von Impulszentren besitzt das ISK profunde Erfahrung. Im Grunde bieten viele Impulszentren dasselbe. Untersuchungen zeigen, dass sich viele Wirtschaftsparks hin zu reinen Vermietungsgesellschaften bewegen. Durch unser Know-how schaffen wir in den Zentren jene Bedingungen, die den Unternehmensstart jedoch professioneller und ökonomischer begleiten: Wir verbinden Gebäudemanagement mit Ansiedlungs- und Gründungsmanagement.

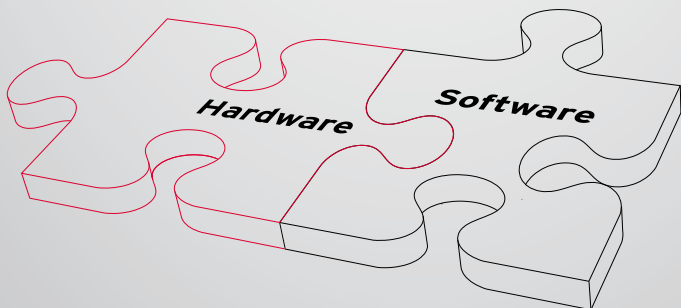

AUS- UND WEITERBILDUNG

Standortentwicklung, Standortmanagement und Standortsozialisation sind für viele noch Neuland. Das ISK widmet sich seit seiner Gründung auch der Aus- und Weiterbildung in diesem Bereich und leitet den ersten Hochschullehrgang für Standort- und Regionalmanagement. Unser Schulungsangebot vermittelt, wie Regionen und Kommunen den Strukturwandel meistern und aktiv agieren.

Weitere Informationen erhalten Sie unter www.standortmanagement.eu

SEMINARE UND WORKSHOPS

Das ISK bietet Bildungsinstitutionen sowie Ländern, Regionen und Kommunen aber auch Entwicklungs-, Wirtschaftsförderungs- und Ansiedelungsgesellschaften eine umfassende Palette an Seminaren, Workshops, Impulsveranstaltungen, Vorträge und Trainingsprogrammen. Für Organisationen entwickeln wir individuelle Schulungsprogramme. Dabei übernehmen wir bei Bedarf auch die Schulung neuer Mitarbeiter.

Eine Themenauswahl finden Sie unter www.isk-institut.com als PDF-Datei zum Downloaden.

PRODUKTÜBERSICHT

- 1 Standort-, Regional- und Kommunalentwicklung
- 2 Standortmanagement und -coaching
- 3 Standortmarketing und -kommunikation
- 4 Wirtschaftsentwicklung und Wirtschaftsförderung
- 5 Organisieren und Optimieren von Wirtschaftsförderungs- und Entwicklungsorganisationen
- 6 Regionalentwicklung und interkommunale Zusammenarbeit
- 7 Impulszentren und Gewerbeparks
- 8 Aus- und Weiterbildung
- 9 Seminare und Workshops

ISK

INSTITUT FÜR
STANDORT-, REGIONAL- UND
KOMMUNALENTWICKLUNG

STANDORTE BERATEN, BEGLEITEN UND ENTWICKELN

Das ISK widmet sich Start, Moderation, Konzeption, Begleitung und Umsetzung von Standortprojekten. Zudem engagieren wir uns in Aus- und Weiterbildung, Lehre und Forschung - auch auf Hochschulebene - und bauen für all das auf Erfahrung seit 1991.

Wohlstand, Attraktivität und Entwicklung von Ländern, Regionen und Kommunen sind nachweisbar das Resultat gezielter Arbeit. Aktives lokales und regionales Gestalten avanciert dabei zu einem wesentlichen Erfolgsfaktor.

Für Standort-, Regional-, Kommunal- und Strukturentwicklung, Wirtschaftsförderung, arbeitsmarktpolitische Maßnahmen und das Implementieren von Standortaktivitäten hat das ISK spezifisches Know-how geschaffen und neue Umsetzungsmodelle entwickelt.

Mehr Informationen stehen im Internet unter www.isk-institut.com bereit.

1 STANDORT-, REGIONAL- UND KOMMUNALENTWICKLUNG

BERATEN, BEGLEITEN, ENTWICKELN, UMSETZEN

Länder, Regionen und Kommunen sind Veränderungen unterworfen. Wirtschaftlich, gesellschaftlich, sozial. Die Situation ist von Globalisierung, wirtschaftlichem Strukturwandel und rasanten Wechseln geprägt. Manche Standorte profitieren und prosperieren, andere bleiben zurück. Deshalb gilt es, Entwicklung und Wandel zu begleiten.

Wir beraten und begleiten Länder, Regionen, Kommunen und öffentliche Stellen in allen Bereichen der Standortwirtschaft von Standort-, Regional- und Kommunalentwicklung über Standortmanagement bis hin zur Optimierung von Wirtschaftsförderungsorganisationen und Betriebsansiedlungsgesellschaften. Wir stehen dabei sowohl für die Konzeption als auch für die Umsetzung zur Seite. Standort- und Potenzialanalysen sowie die Moderationsform StandortMethodik® bilden die Grundlagen dieser Aktivitäten.

Ergebnisse der Zusammenarbeit mit der ISK können sein:

- Kommunalentwicklungskonzept
- Räumliches Entwicklungskonzept (REK)
- Regionalentwicklungskonzept
- Wirtschaftsentwicklungskonzept
- Interkommunale Zusammenarbeit
- Standort- und Potenzialanalysen
- Standort- und Wirtschaftsleitbilder
- Wirtschaftspolitische Grundkonzepte
- Regional- und Strukturentwicklungsstudien
- Standortpolitische Strategieentwicklung und Maßnahmenplanung
- Standortproduktentwicklung
- Standortmarketing- und -werbekonzepte
- Benchmarking
- Entwicklungskonzepte für Impulszentren
- Machbarkeitsstudien
- Organisation und Umsetzung des Standortmanagements

2 STANDORTMANAGEMENT UND -COACHING

EINFÜHREN, BEGLEITEN UND DURCHFÜHREN VON STANDORTAKTIVITÄTEN

ISK Standortmanagement und -coaching beinhaltet Betreuung bei Start und Einführung von standortwirtschaftlichen Maßnahmen (ISK Start-up-Begleitung), laufende Begleitung und Coaching von Strukturen des Standortmanagements, der Regional-, Kommunal- und Wirtschaftsentwicklung, der Wirtschaftsförderung und der Betriebsansiedelung (ISK Standortcoaching) bis hin zur Übernahme des gesamten Standortmanagements eines Landes, einer Region oder einer Kommune (ISK Standortmanagementmodell).

Das Dienstleistungsangebot des ISK geht weit hinaus über pure Beratung. Auf Wunsch begleitet das ISK im Sinne eines Generalunternehmers die Umsetzung der Konzepte. Diese Verbindung von Beratung und Konzeption mit Umsetzung und Management gibt dem Auftraggeber die Sicherheit, dass Konzepten auch Taten folgen.

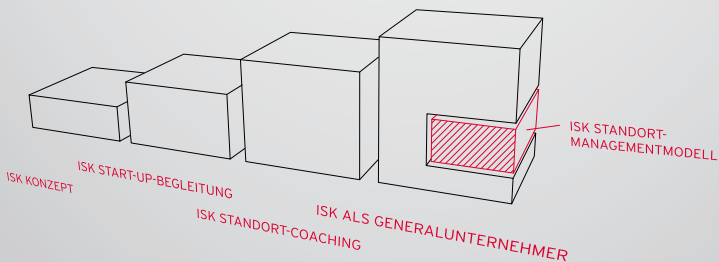

3 STANDORTMARKETING UND -KOMMUNIKATION

IMAGE AUFBAUEN, IDENTIFIKATION SCHAFFEN UND AKTIV AKQUIRIEREN

Standortmarketing setzt Maßnahmen zum Imageaufbau eines Standortes, zur Akquisition von Interessenten und zur Ansiedelung und Gründung neuer Betriebe. Ein wichtiger Aspekt dabei ist der Imageaufbau nach innen, der zur Stärkung der Identifikation und zur Erhöhung der Standortverbundenheit der Bewohner und der Wirtschaft dient. In diesem Zusammenhang wird angestrebt, „Standortmarken“ mit einem klar definierten Markenbild zu schaffen. Standorte sind wie Produkte zu vermarkten. Es gilt auch hier, Produktentwicklung zu betreiben und Wettbewerbsvorteile zu kreieren. Standorte müssen greifbar und mit klarem Nutzen ausgestattet werden. Es ist unabdingbar, über Stärken zu informieren und diese bei den richtigen Zielgruppen bekannt zu machen.

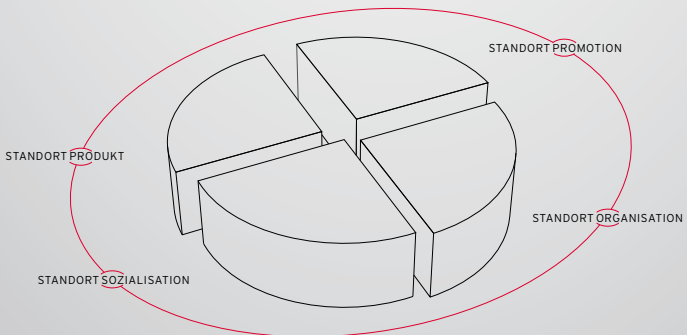

4 WIRTSCHAFTSENTWICK- LUNG UND WIRTSCHAFTS- FÖRDERUNG

Die Wirtschaft schafft die Voraussetzung für Prosperität und soziale Sicherheit. Um Wohlstand zu sichern, sind Standorte professionell zu pflegen. In den Bereichen Wirtschaftsentwicklung und -förderungen beraten und begleiten wir umfassend. Zu einem erfolgreichen Standort gehört neben seiner Vermarktung auch das professionelle Betreuen von interessierten Unternehmern. Auf Wunsch übernimmt das ISK auch diese Aufgabe.

5 ORGANISIEREN UND OPTIMIEREN VON STANDORTGESELLSCHAFTEN

Hier geht es um die Organisation und Optimierung von kommunalen und regionalen Entwicklungs- und Wirtschaftsförderungsgesellschaften, wie auch um Organisationen des Standortmarketings bzw. Regionalmanagements in der öffentlichen Verwaltung.

Das ISK hilft regionalen und kommunalen Wirtschaftsförderungs- und Entwicklungsorganisationen, sich an neue Herausforderungen anzupassen und begleitet bei der Umsetzung notwendiger Maßnahmen.